



ИНСТРУКЦИЯ ПО НАСТРОЙКЕ ГОРЕЛОК МОДЕЛЕЙ

G 0H – G 0HR – G 0S – G 0SR (2003)

G 1H – G 1HR – G 1S – G 1SR – G 1F (2003)



ГОРЕЛКИ ЖИДКОТОПЛИВНЫЕ ОДНОСТУПЕНЧАТЫЕ [СЕРИЯ 2003]

МОД.: G0... - G1...

070039_16B

01

ТЕХНИЧЕСКИЕ ХАРАКТЕРИСТИКИ

МОДЕЛЬ		G0HR G0SR	G0H G0S	G1HR G1SR	G1H G1S G1F
Расход мин.-макс. *	[кг/ч]	1,2-3,1	2,0-3,3	2,0-5,0	2,0-5,0
Мощность мин.-макс. *	[Мкал/ч]	12,2-31,6	20,4-33,7	20,4-51	20,4-51
Мощность мин.-макс. *	[кВт]	14,2-36,7	23,7-39,1	23,7-59,2	23,7-59,2
Топливо : жидкое топливо с вязкостью 1,5°E при 20°С = 6,2 сСт = 35 сек. Redwood №1					
Периодическая работа (мин. 1 остановка каждые 24 часа) одноступенчатая					
Допустимые условия эксплуатации / хранения: -15...+40°С/ -20...+70°С, макс. относ. влажн. 80%					
Макс. температура воздуха для горения [°С]		60	60	60	60
Номинальная электрическая мощность [Вт]		190	120	220	130
Двигатель вентилятора [Вт]		90	90	100	100
Номинальная потребляемая мощность [А]		0,9	0,6	1	0,6
Мощность подогревателя [Вт]		30-110	-	30-110	-
Напряжение питания:		1/ф 230В-50 Гц	1/ф 230В-50 Гц	1/ф 230В-50 Гц	1/ф 230В-50 Гц
Уровень электрозащиты:		IP40	IP40	IP40	IP40
Уровень шума ** мин.-макс. [Дб]		56-58	56-58	57-59	57-59
Вес горелки *** [кг]		9	9	11	11

* Исходные условия: Температура окружающей среды 20°С - барометрическое давление 1013 мбар – Высота над уровнем моря – 0 м

** Минимальное давление на подаче газа на рампе для получения максимальной мощности горелки с учетом нулевого давления в камере сгорания.

*** Для горелки со стальным кожухом (F) добавить 3 кг к весу

ГРАФИК РАБОЧЕГО ДИАПАЗОНА: Тепловая мощность – Сопротивление камеры сгорания

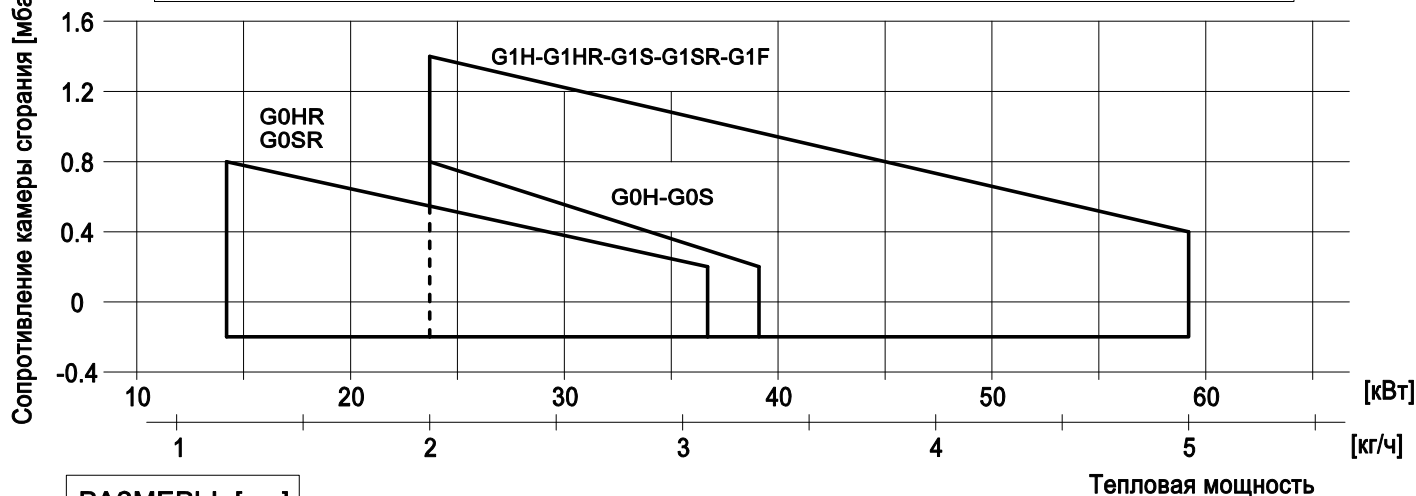

РАЗМЕРЫ [мм]

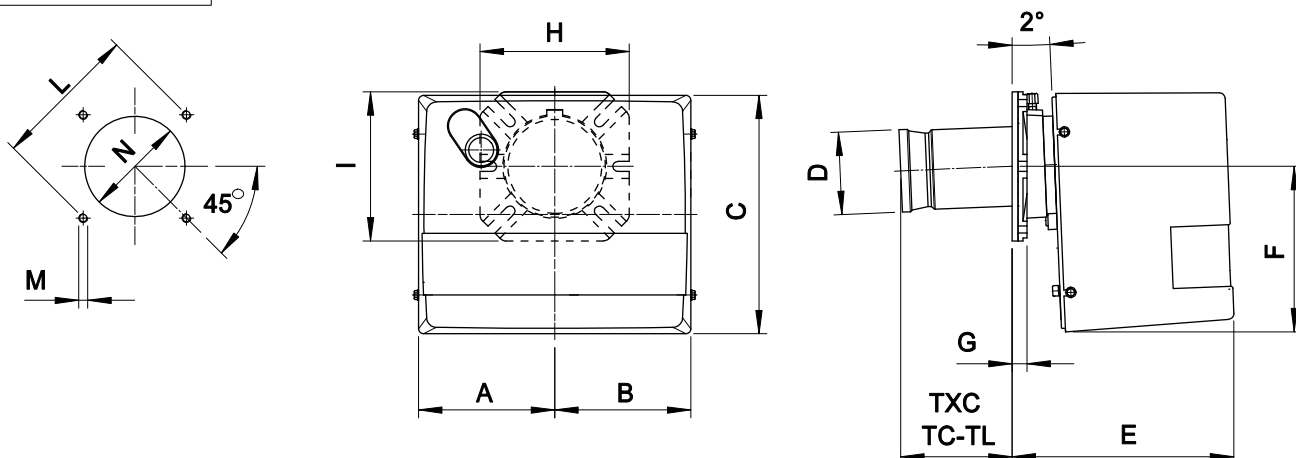

* : РАЗМЕР связи рекомендовало между горелкой и котлом.

МОДЕЛЬ	A	B	C	D	E	F	G	H	I	L			M	N			TXC	TC	TL
										мин.	* макс.	мин.		* макс.					
G0...2003	137	137	240	83	223	169	15	150	150	130	150	170	M8	90	110	130	77	112	152
G1...2003	157	170	275	83	265	210	15	150	150	130	150	170	M8	90	110	130	-	112	152



СХЕМА УСТАНОВКИ ГОРЕЛКИ

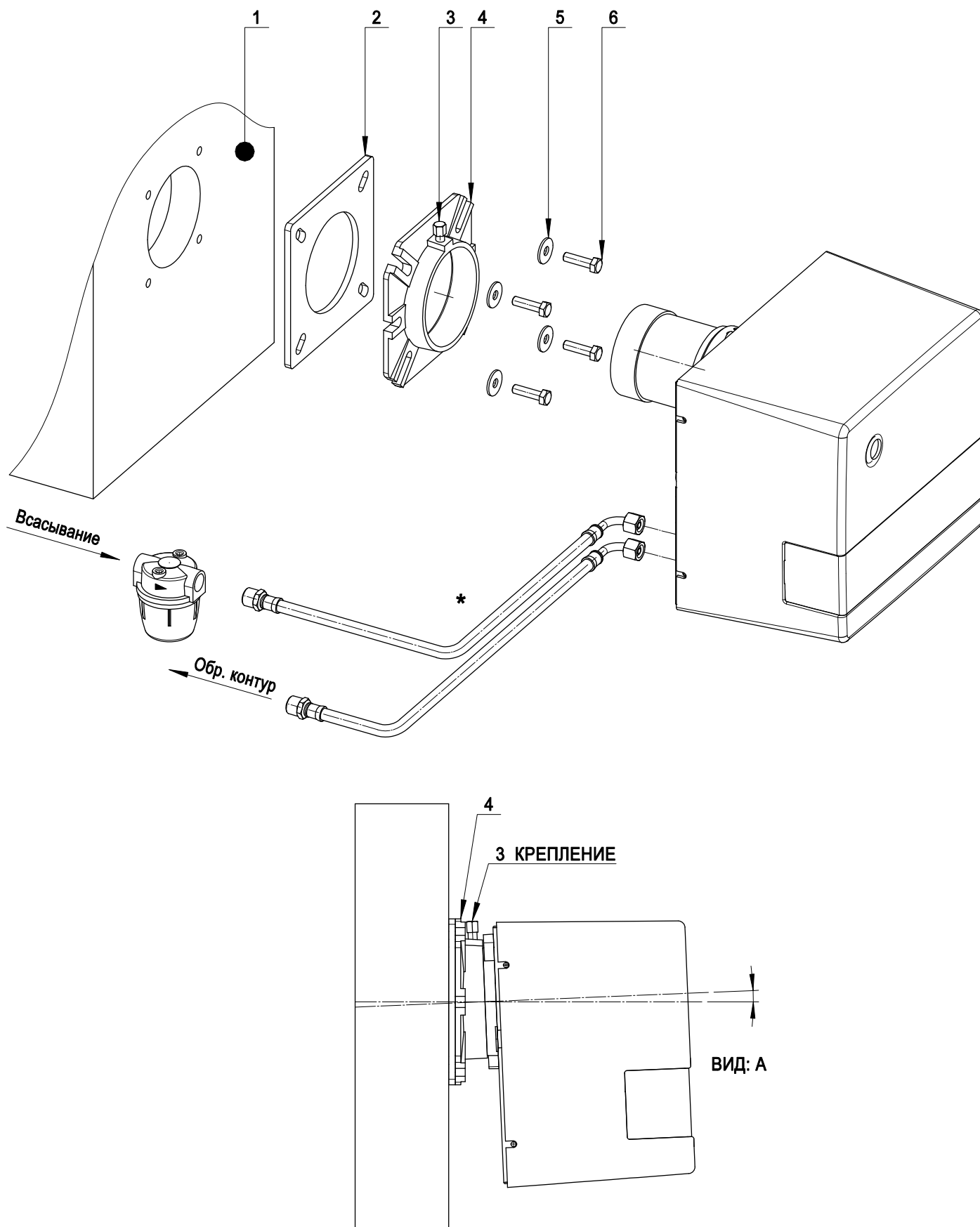

Закрепить в дверце котла (1) фланец (4) при помощи шайб (5) и винтов (6), используя изолирующий экран (2).

Затем установить горелку на опору фланца (4) и зажать винтом (3).

После окончания установки проверить, чтобы горелка имела небольшой уклон, см. вид А.

* Горелка предрасположена для подключения питающего трубопровода справа, слева, сверху или снизу.



УСТАНОВКА ЭЛЕКТРОДОВ

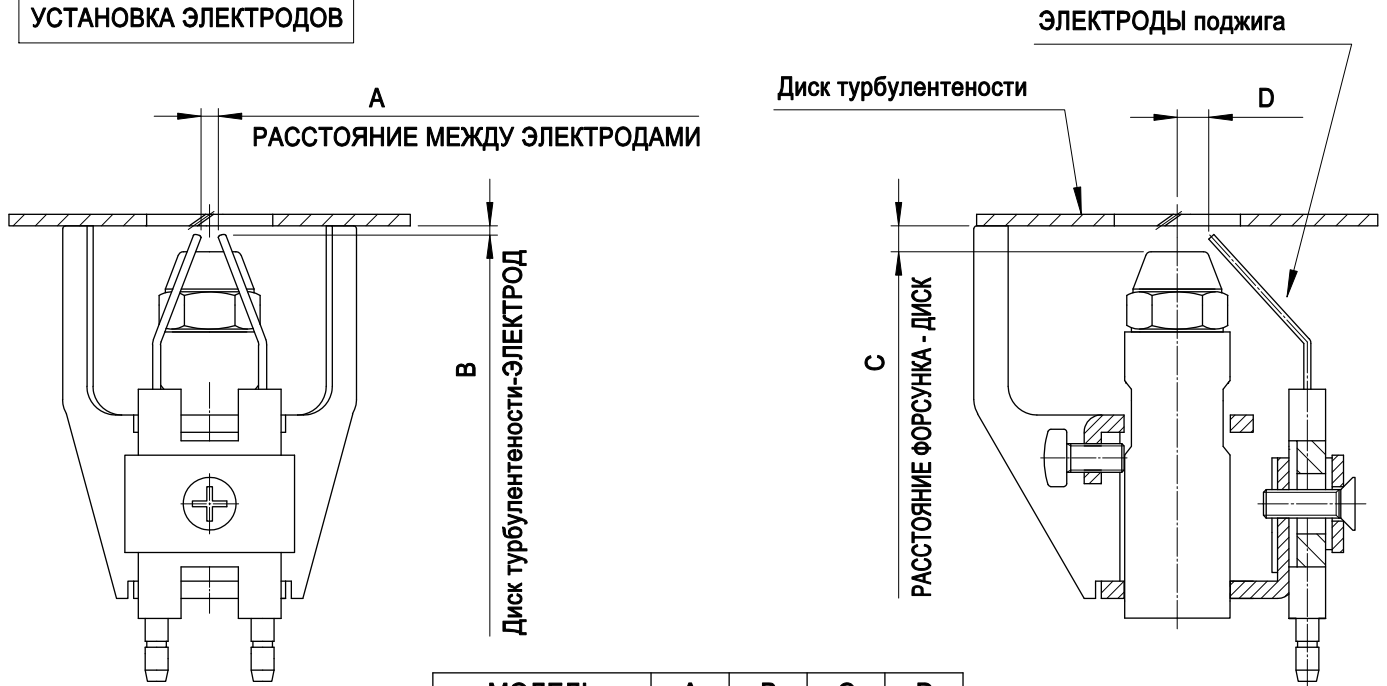

МОДЕЛЬ	A	B	C	D
G0...	3	1.5	4	5.5
G1...	3	1.5	4	5.5

ПУСК ТОПЛИВНОГО НАСОСА

Убедитесь в правильном подключении всасывающего и обратного контуров (отмечено стрелками на схеме), и в том, что обратный контур не имеет закрытых участков. Запустите горелку с одновременной подсветкой фотосопротивления и стравите воздух из штуцера отбора давления до появления из него топлива.

ГИДРАВЛИЧЕСКАЯ СХЕМА И ДИАМЕТРЫ ТОПЛИВОПРОВОДА

- 1 : Флльтр
- 2 : Резервуар
- 3 : Обратный контур
- 4 : Всасывающий контур
- 5 : Флльтр топливопровода
- 6 : Клапан
- 7 : Насос

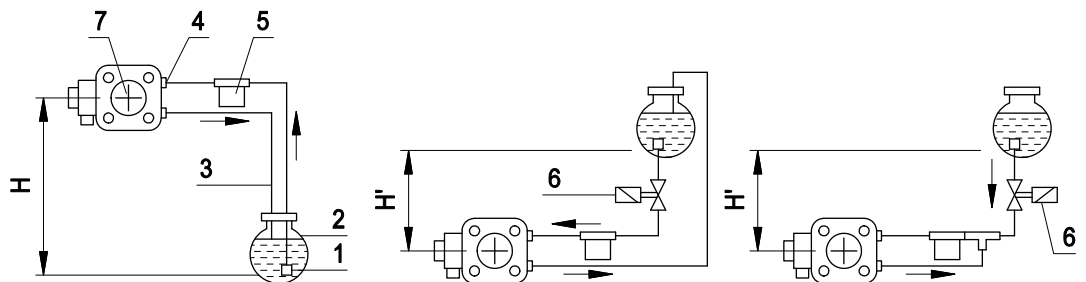

УСТАНОВКА ДОЛЖНА ПРОИЗВОДИТЬСЯ В СООТВЕТСТВИИ С ДЕЙСТВУЮЩИМИ ТРЕБОВАНИЯМИ

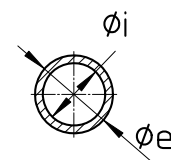
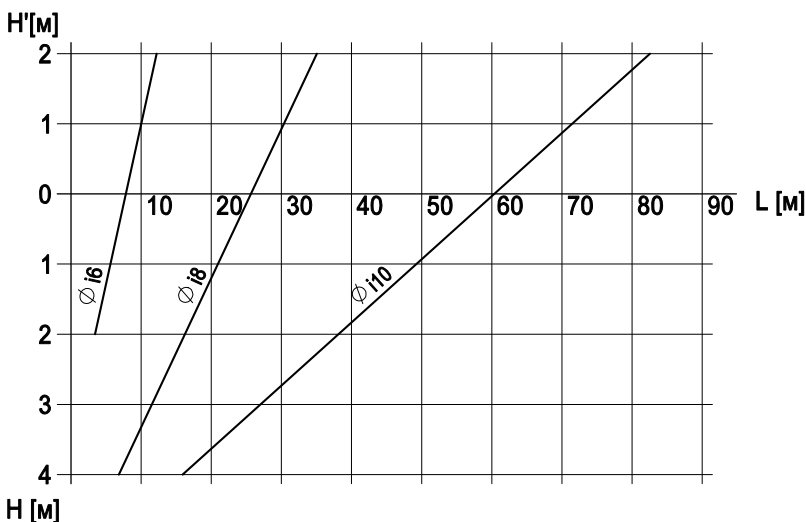

Данные приведены для герметичной системы. Рекомендуется использование медных труб. Отрицательное давление не должно превышать 0,4 бар.



ГОРЕЛКИ ЖИДКОТОПЛИВНЫЕ ОДНОСТУПЕНЧАТЫЕ [СЕРИЯ 2003]

МОД.: G0HR-G0SR
G0H-G0S

070039_16B

04

ТАБЛИЦА НАСТРОЕК

Параметры заданы для сопротивления камеры сгорания равного 0,1 мбар.
Окончательную настройку производить при помощи газоанализатора.

МОДЕЛЬ	ФОРСУНКА G.P.H. x a°	ДАВЛЕНИЕ [бар]	РАСХОД [кг/ч]	ТЕПЛОВАЯ МОЩНОСТЬ [кВт-Мкал/ч]	ВОЗДУХ [№ ШПИЛЕК]	СМЕС. КОМПЛЕКТ [№ ШПИЛЕК]
G0HR G0SR	0.40 x 60° S	10	1.2	14.2-12.2	2.5	2
		12	1.4	16.6-14.3	3	2
	0.50 x 60° S	10	1.7	20.1-17.3	3.5	3
		12	1.8	21.3-18.4	4	3
	0.60 x 60° S	10	1.9	22.5-19.4	5	4
		12	2.1	24.8-21.3	5.5	4
	0.65 x 60° S	10	2.2	26-22.4	5	6
		12	2.5	29.6-25.5	6	6
	0.75 x 60° S	10	2.6	30.8-26.5	5	8
		12	2.8	33.1-28.7	6	8
	0.85 x 60° S	10	3.1	36.7-31.6	7	10
		12	3.2	37.8-32.5	6	10
G0H G0S	0.50 x 60° S	10	1.9	22.5-19.4	4	3
		12	2.2	26-22.4	4.5	3
	0.60 x 60° S	10	2.3	27.2-23.4	5	6
		12	2.6	30.8-26.5	6	6
	0.65 x 60° S	10	2.5	29.6-25.4	6	8
		12	2.7	31.9-27.4	7	8
	0.75 x 60° S	10	2.9	34.3-29.5	5.5	10
		12	3.2	37.8-32.5	6	10

- ФОРСУНКА STEINEN
- ФОРСУНКА DELAVAN B

Регулировка воздушной заслонки

Кольцевая гайка для регулировки
смесительного комплекта

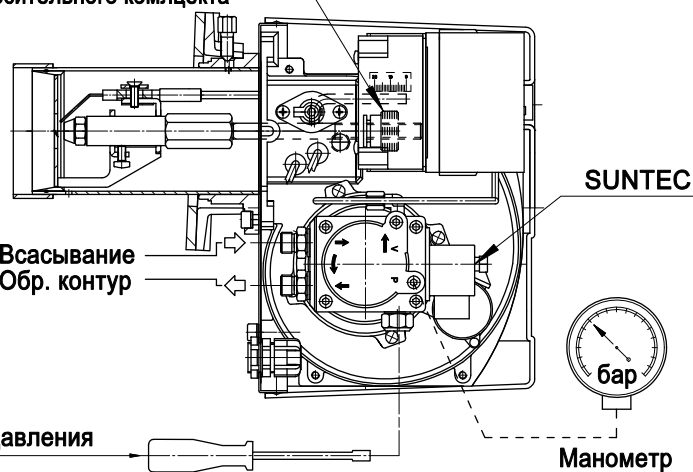
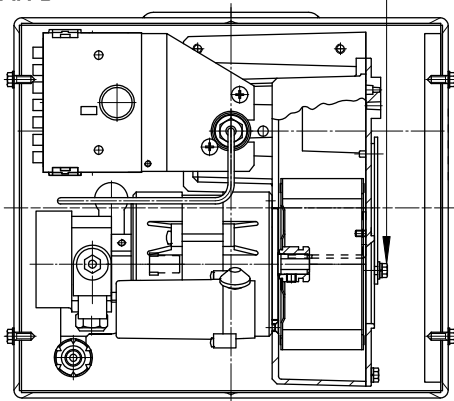
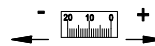

Регулировка давления

Манометр

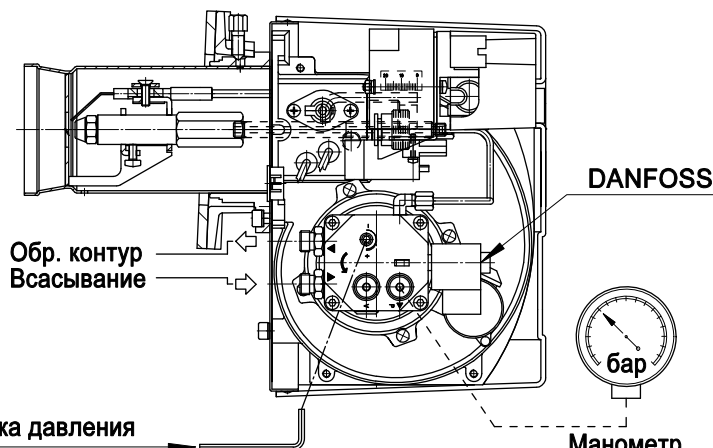

Регулировка давления

Манометр



ГОРЕЛКИ ЖИДКОТОПЛИВНЫЕ ОДНОСТУПЕНЧАТЫЕ
[СЕРИЯ 2003]

МОД.: G1H-G1HR
G1S-G1F
070039_16B 05

ТАБЛИЦА НАСТРОЕК

Параметры заданы для сопротивления камеры сгорания равного 0,1 мбар.
Окончательную настройку производить при помощи газоанализатора.

 ФОРСУНКА G.P.H. x a°	 ДАВЛЕНИЕ [бар]	 РАСХОД [кг/ч]	 ТЕПЛОВАЯ МОЩНОСТЬ [кВт-Мкал/ч]	 ВОЗДУХ [№ ШПИЛЕК]	 СМЕС. КОМПЛЕКТ [№ ШПИЛЕК]
0.50 x 60° S	12	2.0	23.7-20.4	4.5	0
0.65 x 60° S	10	2.4	28.4-24.5	5.5	4
	12	2.6	30.7-26.5	6.0	7
0.75 x 60° S	10	2.8	33.2-28.6	6.5	10
	* 12	3.0	35.5-30.6	7.0	12
0.85 x 60° S	10	3.1	36.7-31.6	6.5	14
	12	3.4	40.3-34.7	7.5	14
1.00 x 60° S	10	3.6	42.6-36.7	8.5	15
	12	4.0	47.3-40.8	9.0	16
1.25 x 60° S	10	4.6	54.4-46.9	9.5	18
	12	5.0	59.2-51	9.5	20

- ФОРСУНКА STEINEN МОД. "cono S"

* Заводсик установки

Регулировка
воздушной
заслонки

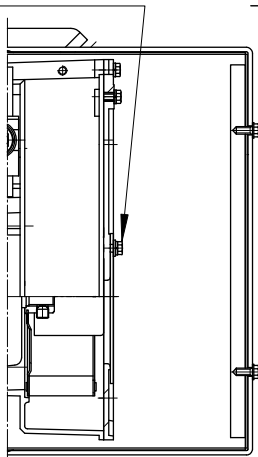

Контргайка и кольцевая гайка
для регулировки воздушной
заслонки

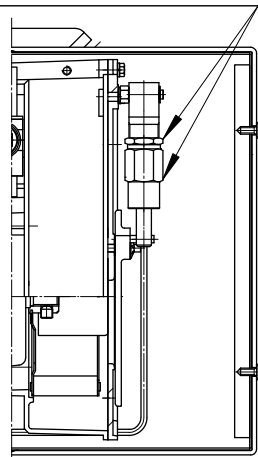

Кольцевая гайка для
регулировки смесительного
комплцета

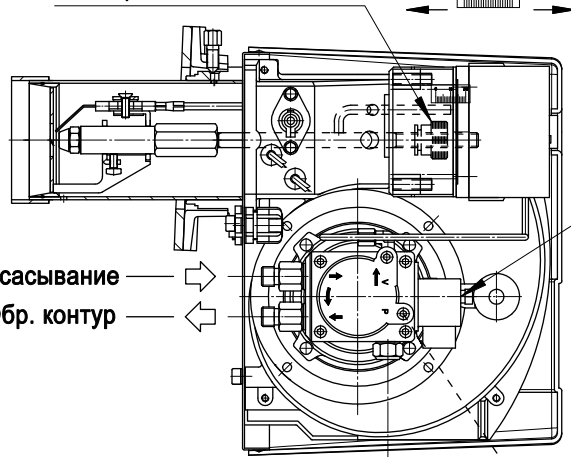

Всасывание
Обр. контур

Регулировка давления

SUNTEC



Манометр

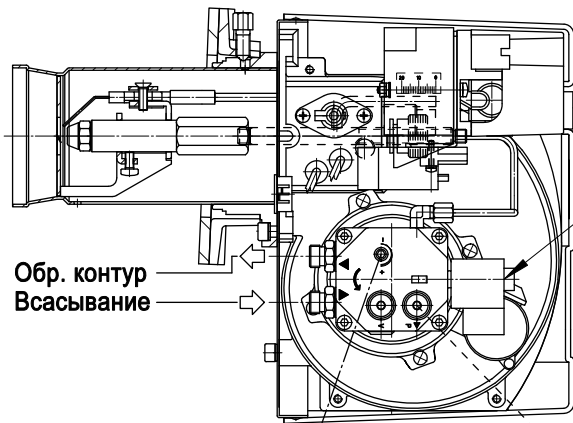

Обр. контур
Всасывание

Регулировка давления

DANFOSS



Манометр



ГОРЕЛКИ ЖИДКОТОПЛИВНЫЕ ОДНОСТУПЕНЧАТЫЕ
[СЕРИЯ 2003]

МОД.: G0... - G1...

070039_16A

06

КОНТРОЛЬ ГОРЕНИЯ

Для получения лучшего КПД сгорания и охраны окружающей среды, рекомендуется осуществлять проверку настроек горения при помощи соответствующих инструментов. Необходимо учитывать следующие основные значения:

CO₂ указывает с каким избытком воздуха происходит горение; при увеличении количества воздуха процентное значение CO₂ уменьшается, а при уменьшении количества воздуха CO₂ увеличивается.

Количество дыма (Bacharach). Указывает на количество несгоревших твёрдых частиц, имеющих в дымовых газах. При превышении №2 по шкале ВН, необходимо удостовериться, что форсунка не имеет дефектов и соответствует горелке и котлу (марка, тип, угол распыления).

В общем, №ВН имеет тенденцию к уменьшению при увеличении давления на насосы, в данном случае обратите внимание на расход топлива, который будет увеличиваться.

Температура дымовых газов. Значение, которое представляет собой дисперсию тепла в дымоходе; чем выше температура, тем выше дисперсия и ниже КПД сгорания. Если температура очень высокая, необходимо уменьшить количество сжигаемого топлива.

ВАЖНО:

В некоторых странах действующее законодательство требует настроек, отличающихся от указанных, а также соблюдения других параметров.

Горелки данной серии спроектированы с учетом требований самых строгих международных норм по энергосбережению и охране окружающей среды.



НЕИСПРАВНОСТИ - СРЕДСТВА

НЕИСПРАВНОСТИ	ВОЗМОЖНЫЕ ПРИЧИНЫ	СРЕДСТВА
Мотор не вращает.	Отсутствие электроэнергии.	а) проверить плавкие предохранители. б) проверить термостаты (комнатный, котла, предохранительный).
Мотор вращает, но не происходит образование пламени с последующей остановкой и блокировкой.	а) не происходит разряд на электродах. б) засорена форсунка. с) не поступает топливо.	а) проверить правильное положение наконечников электродов и очистить их. б) прочистить или заменить форсунку. с) проверить уровень топлива в емкости; проверить, чтобы краны на линии подачи топлива были открыты.
Горелка запускается. Происходит образование пламени, а затем остановка и блокировка.	а) загрязнено фотосопротивление. б) форсунка плохо распыляет.	а) очистить фотосопротивление. б) прочистить или заменить форсунку.
Пламя неровное, короткое с искрами.	а) форсунка плохо распыляет. б) слишком низкое давление в насосе. с) в топливе присутствует вода.	а) прочистить или заменить форсунку. б) проверить и повысить давление. с) удалить воду из ёмкости и прочистить фильтры.
Пламя коптящее.	а) форсунка плохо распыляет. б) недостаточное количество воздуха для горения.	а) прочистить или заменить форсунку. б) проверить, чтобы воздушная заслонка открывалась правильно; проверьте, чтобы крыльчатка не была загрязнена.



MADE IN ITALY

F.B.R. BRUCIATORI S.r.l.

Via V. VENETO, 152 - 37050 Angiari (VR) ITALY

Tel. +39 0442 97000 - Fax +39 0442 97299

www.fbr.it - fbr@fbr.it - italia@fbr.it - export@fbr.it